

# GÜHRING



## Das universelle Bohr-/Fas-System

Kernlochbohren und Senken/Fasen  
in einem Arbeitsgang

**4 Komplett-Sets zum  
günstigen  
Aktionspreis**  
(Aktion bis  
31.12.2010)

# Günstiger im Set! Sparen Sie bis zu 51 %!

## Ihre Vorteile beim Einsatz:

Hohe Rundlaufgenauigkeit durch Einsatz im Hydraulik-Dehnspannfutter



Hohe Standzeiten der Bohrer und Schneidplatten

Ein Grundkörper für verschiedene Faswinkel



Reduzierte Anzahl an Werkzeugen

Einfache Handhabung, Montage und Einstellung



Reduzierte Nebenzeiten

Passend für alle Standard-Dehnspannfutter



Keine zusätzlichen Kosten für Sonderaufnahmen

Hydraulik-Dehnspannfutter **4299**  
(Spann-Ø 20 mm) mit HSK63-A



VHM-Bohrer RT 100 U,  
FIRE-beschichtet, 5xD  
**5511**



**20042**  
Fasadapter



**5510**  
VHM-Bohrer RT 100 U,  
FIRE-beschichtet, 3xD



**4213** Hydraulik-Dehnspannfutter  
(Spann-Ø 20 mm) mit SK40

**20364**  
Fasplatte 45°, Sorte G16



## HSK-Set, 3xD

**bestehend aus:**

- 3 VHM-Bohrern RT 100 U, FIRE-beschichtet, 3xD, Artikel-Nr. 5510
- Fasadapter Artikel-Nr. 20042
- 10 Fasplatten 45°, Sorte G16, Artikel-Nr. 20364
- Hydraulik-Dehnspannfutter, Spann-Ø 20 mm, mit HSK63-A, Artikel-Nr. 4299



Bestell-Nr. = Artikel-Nr. 4291 + Code-Nr.	für Gewinde	eff. max Bohrtiefe mm	Bohr-Ø mm	Netto-Aktions-Preis je Set in €	Sie sparen: €
4,200	M5	13,20	4,20	<b>499,00</b>	<b>320,50</b>
5,000	M6	13,20	5,00	<b>499,00</b>	<b>320,50</b>
6,800	M8	24,80	6,80	<b>499,00</b>	<b>359,65</b>
8,500	M10	31,20	8,50	<b>499,00</b>	<b>377,65</b>
10,200	M12	39,20	10,20	<b>559,00</b>	<b>389,50</b>
12,000	M14	39,20	12,00	<b>559,00</b>	<b>389,50</b>
14,000	M16	41,50	14,00	<b>559,00</b>	<b>494,30</b>

## HSK-Set, 5xD

**bestehend aus:**

- 3 VHM-Bohrern RT 100 U, FIRE-beschichtet, 5xD, Artikel-Nr. 5511
- Fasadapter Artikel-Nr. 20042
- 10 Fasplatten 45°, Sorte G16, Artikel-Nr. 20364
- Hydraulik-Dehnspannfutter, Spann-Ø 20 mm, mit HSK63-A, Artikel-Nr. 4299



Bestell-Nr. = Artikel-Nr. 4292 + Code-Nr.	für Gewinde	eff. max Bohrtiefe mm	Bohr-Ø mm	Netto-Aktions-Preis je Set in €	Sie sparen: €
4,200	M5	21,20	4,20	<b>499,00</b>	<b>351,55</b>
5,000	M6	29,20	5,00	<b>499,00</b>	<b>351,55</b>
6,800	M8	38,20	6,80	<b>499,00</b>	<b>366,25</b>
8,500	M10	45,20	8,50	<b>499,00</b>	<b>389,05</b>
10,200	M12	55,20	10,20	<b>559,00</b>	<b>410,80</b>
12,000	M14	55,20	12,00	<b>559,00</b>	<b>410,80</b>
14,000	M16	58,50	14,00	<b>559,00</b>	<b>510,50</b>

## SK-Set, 3xD

**bestehend aus:**

- 3 VHM-Bohrern RT 100 U, FIRE-beschichtet, 3xD, Artikel-Nr. 5510
- Fasadapter Artikel-Nr. 20042
- 10 Fasplatten 45°, Sorte G16, Artikel-Nr. 20364
- Hydraulik-Dehnspannfutter, Spann-Ø 20 mm, mit SK40, Artikel-Nr. 4213



Bestell-Nr. = Artikel-Nr. 4293 + Code-Nr.	für Gewinde	eff. max Bohrtiefe mm	Bohr-Ø mm	Netto-Aktions-Preis je Set in €	Sie sparen: €
4,200	M5	13,20	4,20	<b>499,00</b>	<b>156,50</b>
5,000	M6	13,20	5,00	<b>499,00</b>	<b>156,50</b>
6,800	M8	24,80	6,80	<b>499,00</b>	<b>195,65</b>
8,500	M10	31,20	8,50	<b>499,00</b>	<b>213,65</b>
10,200	M12	39,20	10,20	<b>559,00</b>	<b>225,50</b>
12,000	M14	39,20	12,00	<b>559,00</b>	<b>225,50</b>
14,000	M16	41,50	14,00	<b>559,00</b>	<b>330,30</b>

## SK-Set, 5xD

**bestehend aus:**

- 3 VHM-Bohrern RT 100 U, FIRE-beschichtet, 5xD, Artikel-Nr. 5511
- Fasadapter Artikel-Nr. 20042
- 10 Fasplatten 45°, Sorte G16, Artikel-Nr. 20364
- Hydraulik-Dehnspannfutter, Spann-Ø 20 mm, mit SK40, Artikel-Nr. 4213



Bestell-Nr. = Artikel-Nr. 4294 + Code-Nr.	für Gewinde	eff. max Bohrtiefe mm	Bohr-Ø mm	Netto-Aktions-Preis je Set in €	Sie sparen: €
4,200	M5	21,20	4,20	<b>499,00</b>	<b>187,55</b>
5,000	M6	29,20	5,00	<b>499,00</b>	<b>187,55</b>
6,800	M8	38,20	6,80	<b>499,00</b>	<b>202,25</b>
8,500	M10	45,20	8,50	<b>499,00</b>	<b>225,05</b>
10,200	M12	55,20	10,20	<b>559,00</b>	<b>246,80</b>
12,000	M14	55,20	12,00	<b>559,00</b>	<b>246,80</b>
14,000	M16	58,50	14,00	<b>559,00</b>	<b>346,50</b>

## Nachbestellen: Fasadapter (Auszug aus dem Standardprogramm)

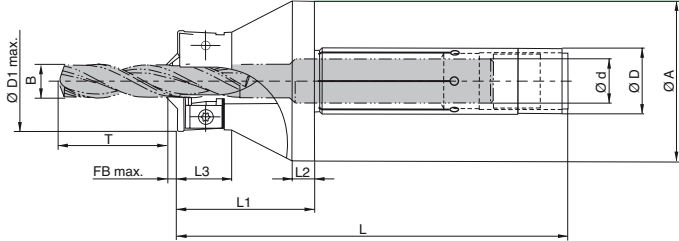
Bestell-Nr. = Artikel-Nr. + Code-Nr.										Artikel-Nr.			20042
<ul style="list-style-type: none"> <li>• Verwendung in Standard-Hydraulik-Dehnspannfuttern</li> <li>• Verwendung von Standard-VHM-Bohrern (DIN 6537 K/L)</li> <li>• für Standard-Schneidplatten</li> </ul>													
													
Code-Nr.	Ø D mm	Ø d mm	Ø A mm	L mm	L1 mm	L2 mm	L3 mm	Ø D1max mm	Schneidplatte 45° Art.-Nr. 20364 Code	Ø B mm	T für Bohrer 3xD DIN 6537 K mm von - bis	T für Bohrer 5xD DIN 6537 L mm von - bis	Stückpreis in €
6,020	20	6	35	75	25	4	10	18,5	20,061	4,0 - 4,2 4,3 - 4,7 4,8 - 5,3 5,4 - 6,0	3,2 - 13,2 3,2 - 13,2 3,2 - 13,2 3,2 - 13,2	11,2 - 21,2 11,2 - 21,2 19,2 - 29,2 19,2 - 29,2	265,00
8,020	20	8	35	75	25	4	10	20,2	20,061	6,1 - 7,0 7,1 - 8,0	16,2 - 24,8 16,2 - 26,2	28,2 - 38,2 28,2 - 38,2	265,00
10,020	20	10	35	75	25	4	10	22,2	20,061	8,1 - 9,0 9,1 - 10,0	21,2 - 31,2 21,2 - 31,2	35,2 - 45,2 35,2 - 45,2	265,00
12,020	20	12	35	75	25	4	10	24,4	20,061	10,1 - 11,0 11,1 - 12,0	29,2 - 39,2 29,2 - 39,2	0,5 - 10,5 45,2 - 55,2	265,00
14,020	20	14	35	75	25	4	12	31,7	30,064	12,1 - 14,0	33,5 - 41,5	50,5 - 58,5	265,00
16,020	20	16	35	75	25	4	12	33,6	30,064	14,1 - 16,0	41,5 - 43,9	59,5 - 61,9	265,00

## Nachbestellen: Hartmetall-Schneidplatten (Auszug aus dem Standardprogramm)

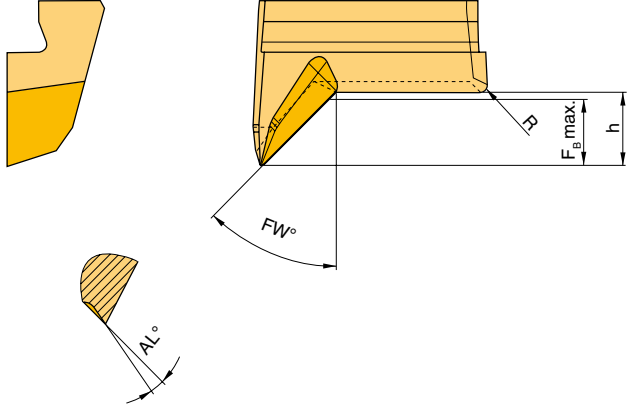
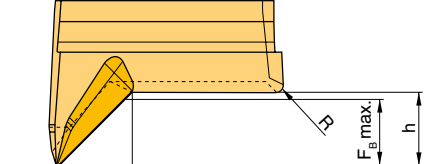
Bestell-Nr. = Artikel-Nr. + Code-Nr.					Artikel-Nr.	20364
						VHM G16
						Stückpreis in €
Code-Nr.	FB max max. Fasbreite mm	FW° Faswinkel	R Radius	h Höhe mm	Stückpreis in €	
20,061	1,8	45°	0,2	2,0	12,50	
30,064	2,5	45°	0,2	2,7	13,50	

## Nachbestellen: Hydraulik-Dehnspannfutter HSK-A (Auszug aus dem Standardprogramm)

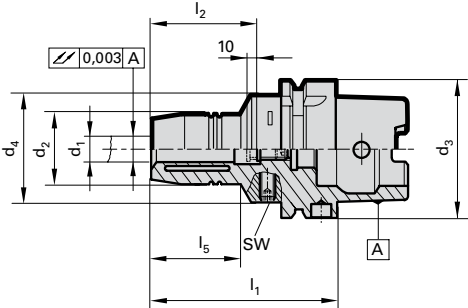
Bestell-Nr. = Artikel-Nr. + Code-Nr.	<p><b>Artikel-Nr.</b> <b>Rabattgruppe</b></p> <ul style="list-style-type: none"> <li>• erhöhte Spannkraft, dadurch Übertragung hoher Drehmomente</li> <li>• hochgeschwindigkeitstauglich</li> <li>• exakter Rundlauf (max. 0,003 mm) und vibrationsdämpfend</li> </ul> 					
	<b>Code-Nr.</b>	Spann-Ø d1 mm	d2 mm	d3/d4 mm	l1 mm	l2 mm
20,063	20	42	50	90	51	47,5

<b>4299</b>
<b>147</b>

<b>Stückpreis in €</b>
<b>336,00</b>

## Nachbestellen: Hydraulik-Dehnspannfutter SK (Auszug aus dem Standardprogramm)

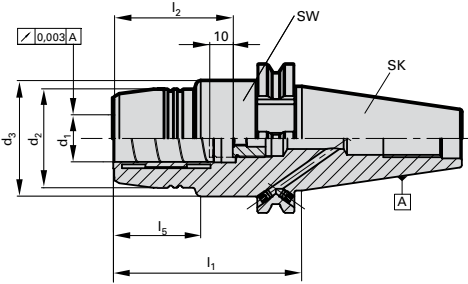
Bestell-Nr. = Artikel-Nr. + Code-Nr.	<p><b>Artikel-Nr.</b> <b>Rabattgruppe</b></p> <ul style="list-style-type: none"> <li>• erhöhte Spannkraft, dadurch Übertragung hoher Drehmomente</li> <li>• hochgeschwindigkeitstauglich</li> <li>• exakter Rundlauf (max. 0,003 mm) und vibrationsdämpfend</li> </ul> 					
	<b>Code-Nr.</b>	Spann-Ø d1 mm	d2 mm	d3/d4 mm	l1 mm	l2 mm
20,063	20	49,5	49,5	64,5	51	-

<b>4213</b>
<b>147</b>

<b>Stückpreis in €</b>
<b>244,00</b>

Bestell-Nr. = Artikel-Nr. + Code-Nr.

Artikel-Nr.  
Norm  
Bohrtiefe  
Schneidstoff  
Oberfläche  
Typ  
Rabattgruppe

<b>5510</b>
DIN 6537 K
3xD
<b>VHM</b>
FIRE-beschichtet
RT 100 U
155

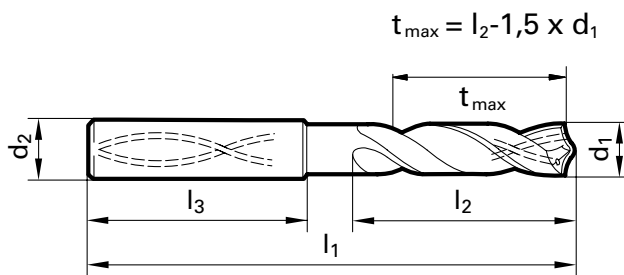

Code-Nr.	Bohr-Ø d1 mm	Schaft-Ø d2 mm	l1 mm	l2 mm	l3 mm
4,200	4,200	6,000	66	24	36
5,000	5,000	6,000	66	28	36
6,800	6,800	6,000	79	34	36
8,500	8,500	10,000	89	47	40
10,200	10,200	12,000	102	55	45
12,000	12,000	12,000	102	55	45
14,000	14,000	14,000	107	60	45

Stückpreis in €
<b>36,50</b>
<b>36,50</b>
<b>49,55</b>
<b>55,55</b>
<b>79,50</b>
<b>79,50</b>
<b>111,10</b>

Nachbestellen: VHM-Bohrer 5xD (Auszug aus dem Standardprogramm)

Bestell-Nr. = Artikel-Nr. + Code-Nr.

Artikel-Nr.  
Norm  
Bohrtiefe  
Schneidstoff  
Oberfläche  
Typ  
Rabattgruppe

5511
DIN 6537 L
5xD
VHM
FIRE-beschichtet
RT 100 U
155

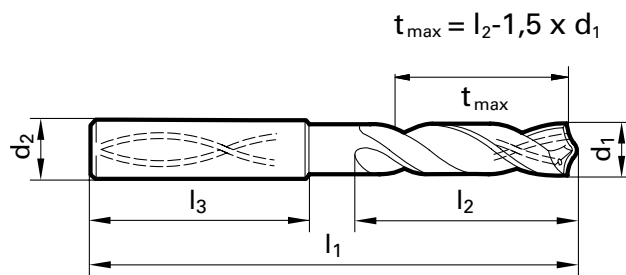

Code-Nr.	Bohr-Ø d1 mm	Schaft-Ø d2 mm	l1 mm	l2 mm	l3 mm
4,200	4,200	6,000	74	36	36
5,000	5,000	6,000	82	44	36
6,800	6,800	6,000	91	53	36
8,500	8,500	10,000	103	61	40
10,200	10,200	12,000	118	71	45
12,000	12,000	12,000	118	71	45
14,000	14,000	14,000	124	77	45

Stückpreis in €
46,85
46,85
51,75
59,35
86,60
86,60
116,50

**Bohren**



**Gewindebohren/-fräsen/-formen**



**Reiben**



**Senken/Entgraten**



**Fräsen**



**PKD/CBN**



**Modulare Systeme**



**Sonderlösungen**



**Dienstleistung**



# GUHRING

**Gühring oHG**

Postfach 100247 • 72423 Albstadt  
Herderstraße 50-54 • 72458 Albstadt

Tel. (0 74 31) 17-0  
Fax (0 74 31) 17-2 79  
info@guehring.de  
www.guehring.de

Eventuelle Druckfehler oder zwischenzeitlich eingetretene Änderungen berechtigen nicht zu Ansprüchen.  
Wir liefern ausschließlich zu unseren Liefer- und Zahlungsbedingungen. Diese können Sie bei uns anfordern.  
Alle Preise in EURO zzgl. ges. MwSt.